

Produktinformationsblatt

VIDAR - Decken- und Wandschiene

Diese 100 cm lange Decken- und Wandschiene ist die ideale Lösung zur sicheren Befestigung von Trainingsgeräten an der Decke. Die stabile Flachstahl-Konstruktion mit 4 seitlichen Befestigungsschlaufen sorgt für maximale Stabilität und sicheren Halt – egal ob an Betondecken oder Holzbalken.

Ein verschiebbarer Schlitten gleitet entlang der Schiene und ermöglicht eine flexible Positionierung und Verschiebung von Geräten nach dem Training. Das innovative modulare Schienensystem erlaubt zudem ein nahtloses Aneinandersetzen mehrerer Schienen, sodass Sie Ihr Setup individuell erweitern können.

inkl. Unterkonstruktion

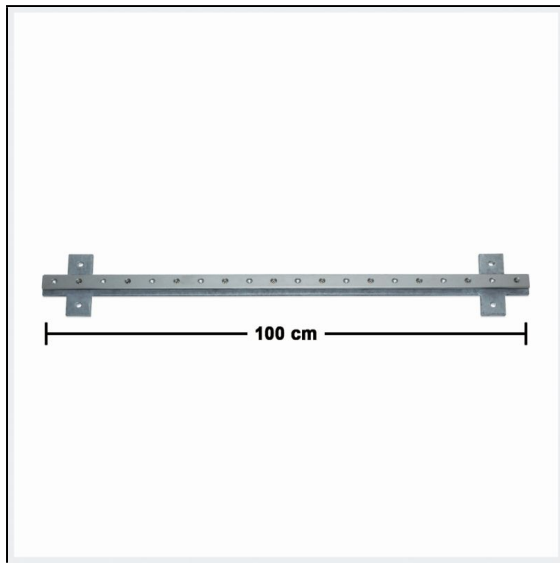

Artikelnummer: 05770-1

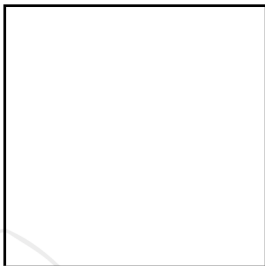
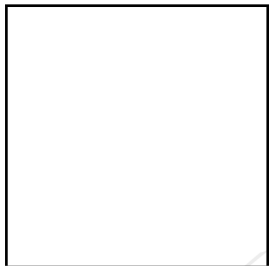
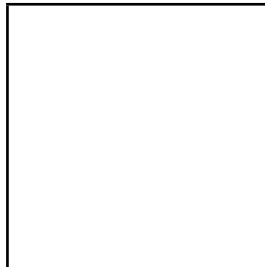

Zubehör zum Artikel

05770-2 - VIDAR - Schlitten -

05770-3 - VIDAR - Stopper -

